

PLANILHA DE MONTAGEM

CÓD: 4091 - MULTIUSO VERSATILE









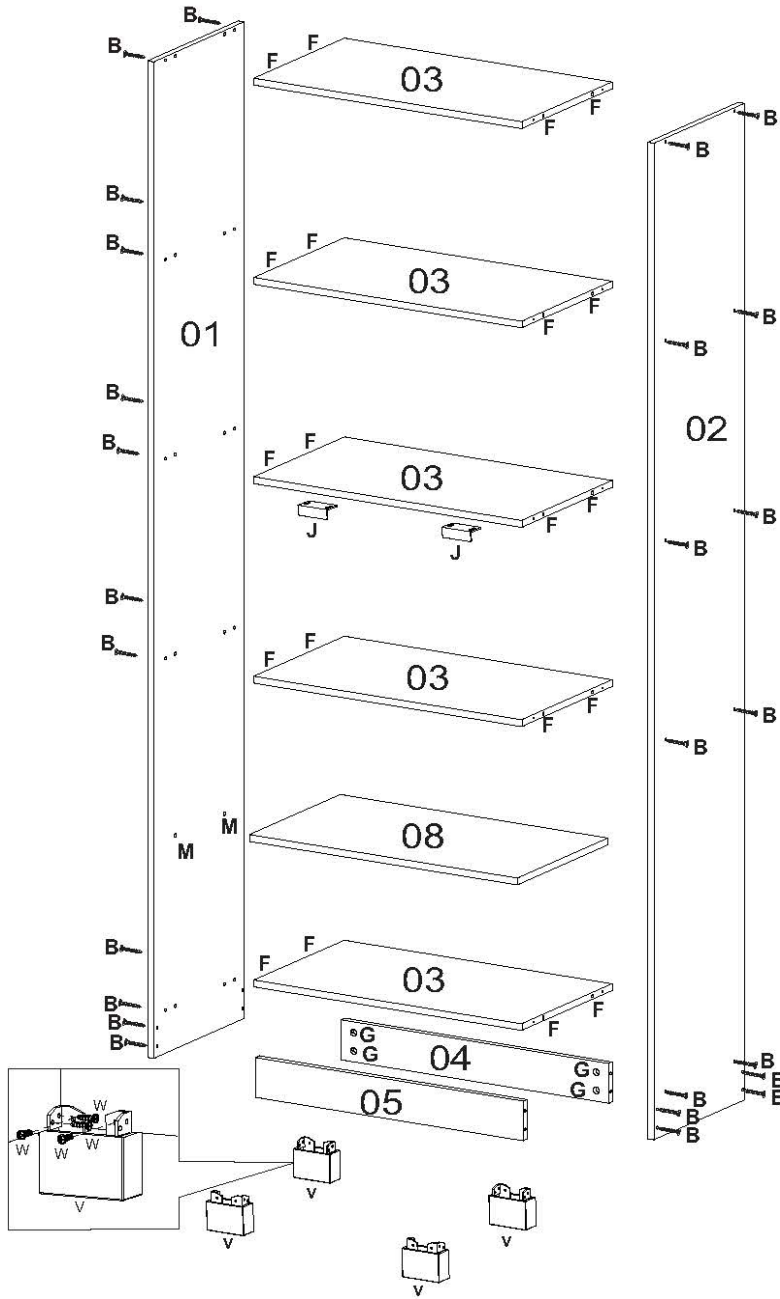
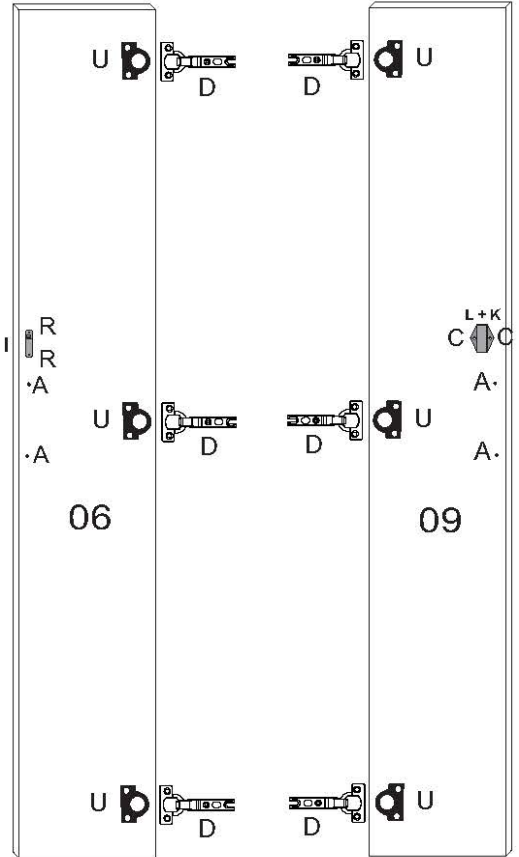

















 Caro montador, sua colaboração é muito importante para garantir a qualidade e beleza de nossos produtos.

 Obrigatório usar calço distanciador nas dobradiças para não estourar, ou apresentar ondulações na parte externa.

IMPORTANTE!



A  PF MAD 4,0 X 25 C. CHATA PHS 4x	B  PF MAD 4,0 X 40 C. CHATA PHS 28x	C  PF MAD 3,5 X 12 C. ESPECIAL CHATA PHS 30x	D  DOBRADIÇA 26MM COLO ALTO 6x
E  CALÇO DOBRADIÇA 5 6x	F  CAVILHA 06 X 30 MADEIRA 20x	G  PORCA CILINDRICA 12X5 8x	H  PREGO 10X10 48x
I  FECHO GANGORRA RETO 1x	J  BATENTE P/ PORTA-CHAPA 0,9 MM 2x	K  FECHADURA C/ CHAVE 1x	L  SEPARADOR P/ FECHADURA 1x
M  SUPORTE PRATELEIRA 8 X 6 PLASTICO 4x	N  SUPORTE CANTONEIRA 57 X 34 MM METAL 1x	O  CAPA SUPORTE CANTONEIRA 0408150 1x	P  BUCHA PLASTICA 8 MM 1x
Q  PF MAD 5,0 X 50 C. FLANG PHS 01x	R  PF MAD 3,5 X 20 C. FLANG. PHS 2x	S  PERFIL H 1660MM 1x	T  PUXADOR 2x
U  CALÇO PARA DOBRADIÇA 26MM PLASTICO 6x	V  PÉ 4x	W  PARAF. 3,5X12 FLANG. 16x	X  LOGOMARCA ADESIVA 1x

Ferramentas Necessárias

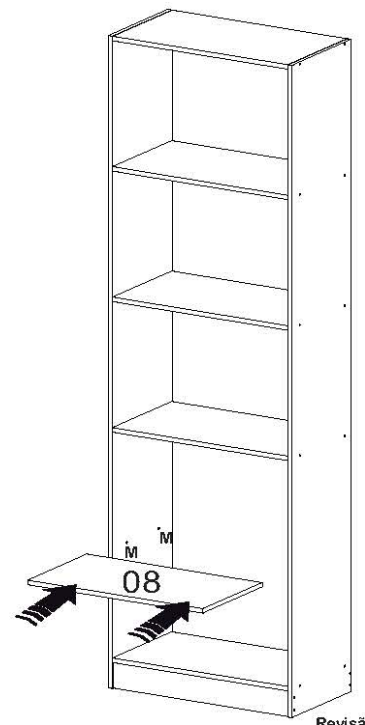
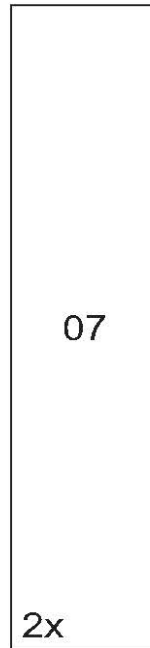
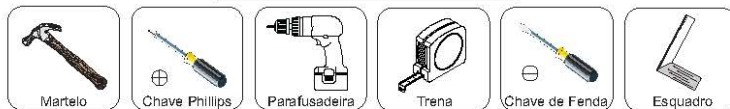

PLANILHA DE MONTAGEM

CÓD: 4091 - MULTIUSO VERSATILE

móveis
Josan

VISTA TRASEIRA

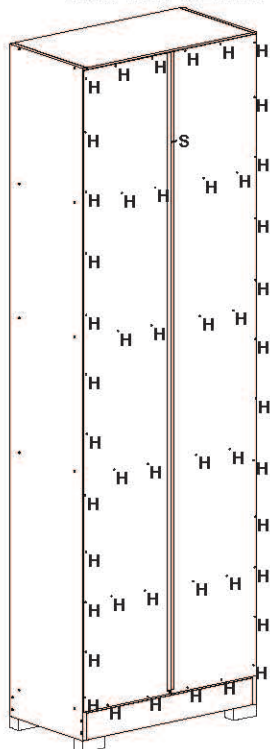

PRÉ MONTADO

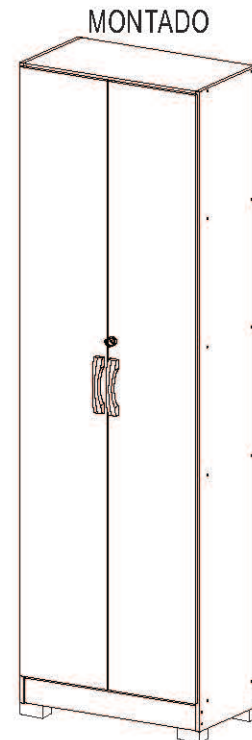
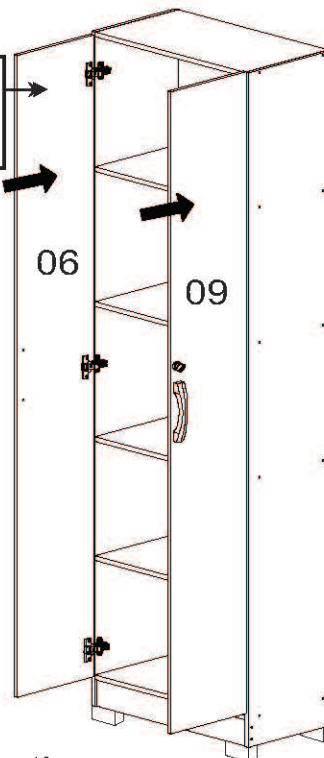
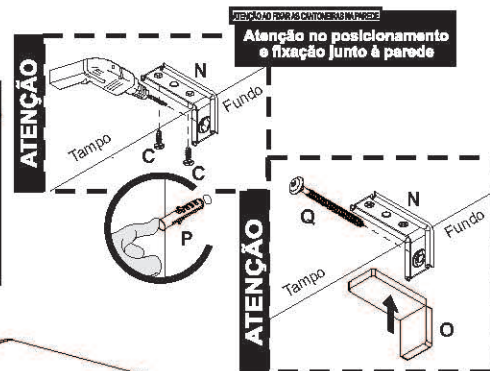
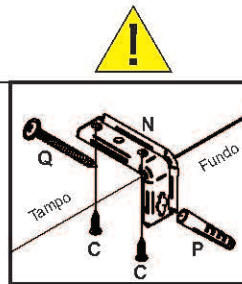
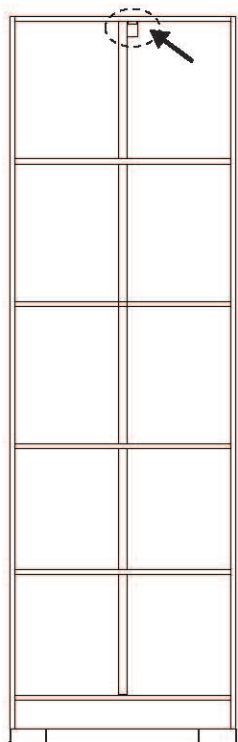

Nº	Descrição da Peça	QUANT
01	Lateral esquerda	1
02	Lateral direita	1
03	Tampo/base/prateleira fixa	5
04	Rodapé traseiro	1
05	Rodapé frontal	1
06	Porta esquerda	1
07	Fundo	2
08	Prateleira móvel	1
09	Porta direita	1

Termo de Garantia

A Móveis Josan buscando sempre melhorar o atendimento e compromisso com o cliente descreve abaixo os termos de garantia de produto.

- Com a finalidade de melhorar e agilizar nosso controle operacional, apenas será válido o pedido de assistência técnica mediante apresentação deste documento preenchido e presente da etiqueta do produto e nota fiscal anexada.
- Do cliente segue os seguintes direitos e deveres para obter do direito de garantia do produto:
 - No momento da entrega do produto, as caixas devem ser manipuladas e armazenadas com cuidado pelo profissional do estabelecimento da compra.
 - Produtos transportados e avariados em carros de terceiros não terão direito à garantia do produto.
 - As caixas deverão ser abertas somente pelo profissional habilitado da loja no momento da montagem.
 - A montagem do produto deverá ser feita somente pelo profissional habilitado do estabelecimento da compra do produto, caso contrário lhe implicará na extinção da garantia do produto.
 - A limpeza do móvel deverá ser feita somente com flanela lisa levemente umedecida com água.
 - Evitar a exposição do produto ao sol e a umidade, a decorrência destes dois fatores levará à aceleração do desgaste da tonalidade, durabilidade, tal como o desgaste de seus acessórios.

2.7- Constatado algum problema no produto que não seja devido ao mal uso do mesmo, será trocada as peças avariadas, ficando vedada uma eventual troca se isso não se fizer necessário.

- Para acionar a garantia do produto entrar em contato com o estabelecimento da compra do móvel.
- Prazo de garantia: 90 dias contados à partir da entrega ao estabelecimento da compra e após emissão da nota fiscal da compra do produto.
- Da empresa (Móveis Josan), cabe os seguintes direitos e deveres:
 - A empresa tem o direito e dever de atender ao pedido de garantia no prazo máximo de 30 dias úteis, após o contato do estabelecimento da compra do produto, através do envio deste documento preenchido.
 - Cabe ao estabelecimento da compra do produto o dever de enviar as peças danificadas para empresa (Móveis Josan) para análise do defeito, após ser feita a assistência.
 - A empresa não se responsabiliza por montagens efetuadas por terceiros.
 - Danos decorrentes de desmontagem do produto por qualquer eventual motivo, implicará ao cliente a perda do direito de garantia do produto.

- Nº nota fiscal: _____
- Estabelecimento de compra: _____
- Nº peça solicitada: _____
- Lote: _____ Qtd: _____
- Motivo do pedido: _____

email: assistenciamj@hotmail.com

Fone: 81. 9 9779 - 8886 / 3648 - 1009

Revisão: 00