

PLANILHA DE MONTAGEM

CÓD: 4095 - ROUPEIRO MIRABILIS

móveis
Josan



Caro montador, sua colaboração é muito importante para garantir a qualidade e beleza de nossos produtos.

Ferramentas Necessárias



Colocação da Moldura

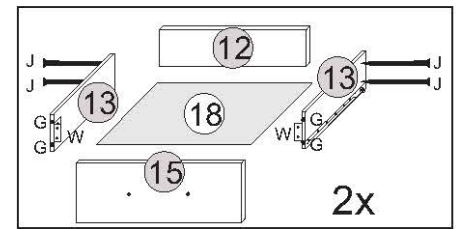
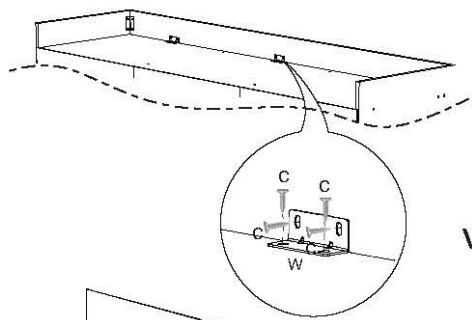

Vista traseira

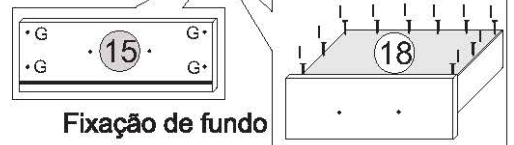

Fixação de fundo



Caro montador, sua colaboração é muito importante para garantir a qualidade e beleza de nossos produtos.

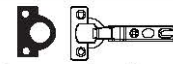

Obrigatório usar calço distanciador nas dobradiças para não estourar, ou apresentar ondulações na parte externa.

IMPORTANTE!

Detalhe Fixação Espelho

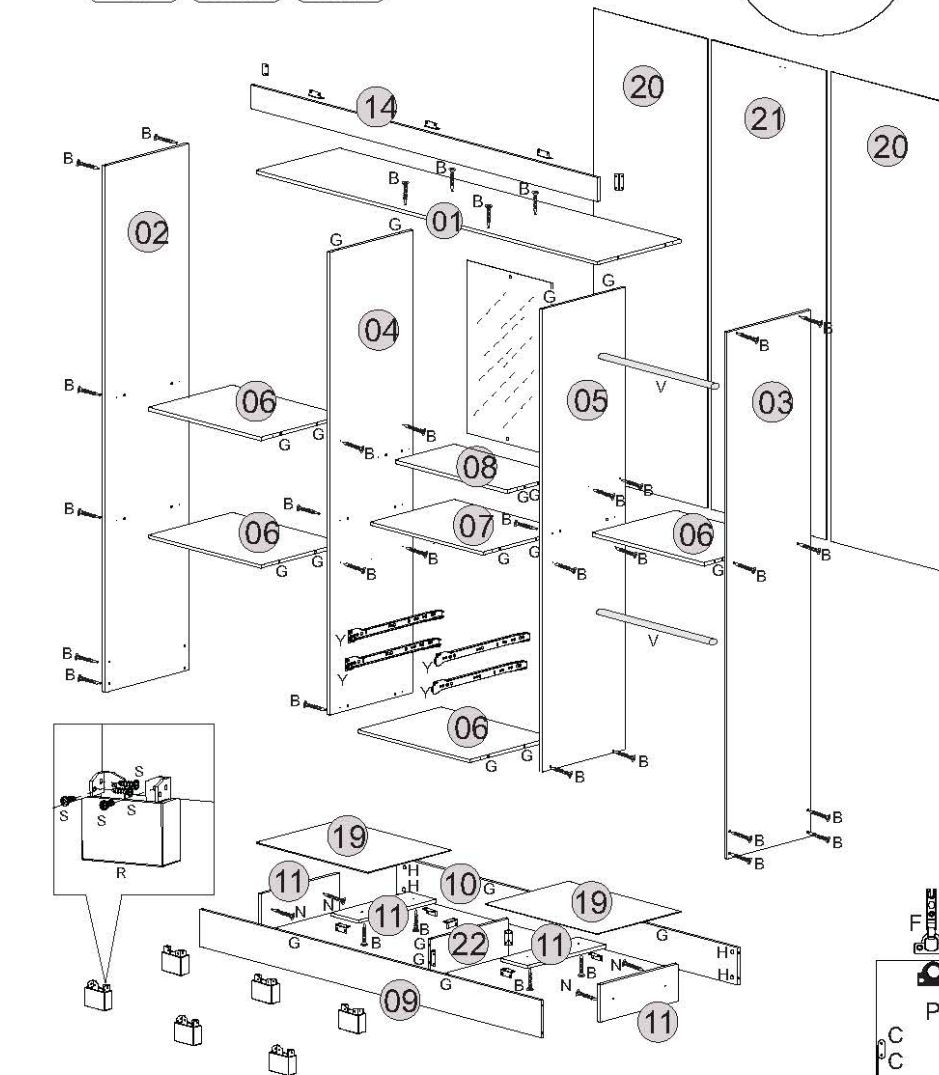
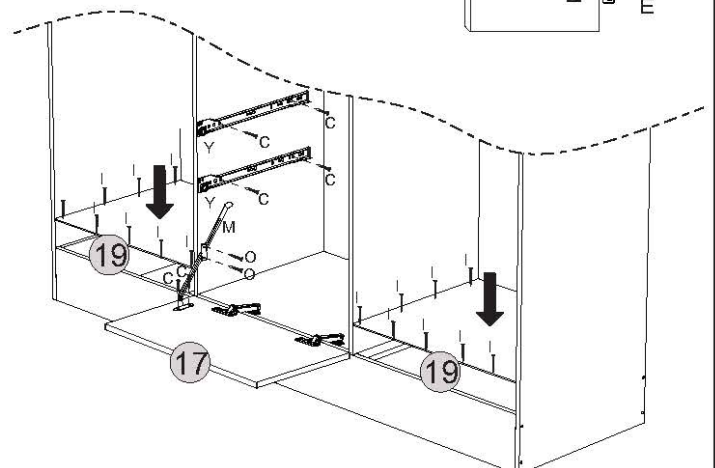
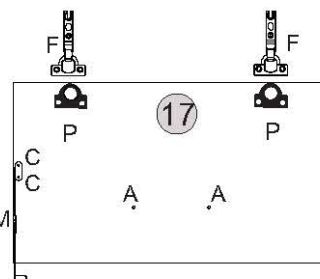
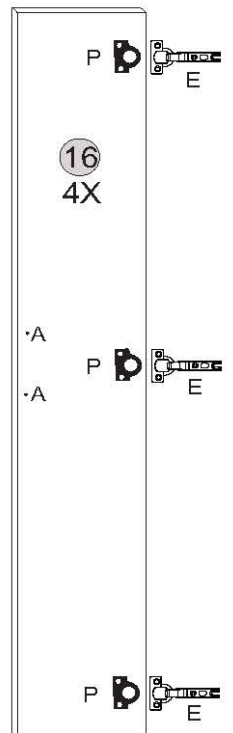
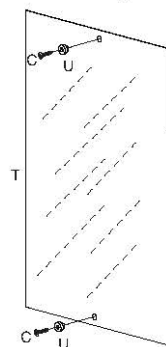

A 14x PF MAD 4,0 X 25 C. CHATA PHS	B 44x PF MAD 4,0 X 40 C. CHATA PHS	C 144x PF MAD 3,5 X 12 C. ESPECIAL CHATA PHS	D 14x CALÇO DOBRADIÇA 5
E 12x DOBRADIÇA 26MM COLO ALTO	F 02x DOBRADIÇA 26MM RETA	G 48x CAVILHA 06 X 30 MADEIRA	H 8x PORCA CILINDRICA 12X9
I 146x PREGO 10X10	J 08x PREGO 13X15	K 22x Fixador 13x13	L 04x Suporte Cabide
M 01x Limitador 255 Metal	N 04x PF MAD 4,0 X 20 C. FLANG PHS	O 02x PF MAD 4,0 X 16 C. CHATA PHS	P 14x CALÇO PARA DOBRADIÇA 26MM PLASTICO
Q 07x PUXADOR	R 06x PÊ	S 24x PARAF. 3,5X12 FLANG.	T 1x ESPELHO
U 2x SUPPORTO ESPELHO PINO	V 02x VARA DE CABIDE	W 16x CANTONEIRA 40X18X18	Y 02x CORREDIÇA 350MM
Z 1x LOGOMARCA ADESIVA			

PLANILHA DE MONTAGEM

CÓD: 4095 - ROUPEIRO MIRABILIS

móveis
Josan

Móvel Vista Traseira

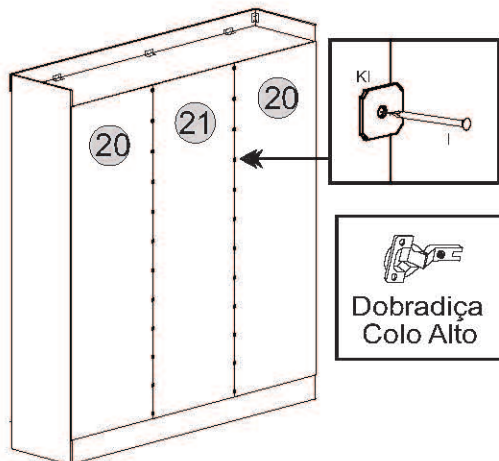

Móvel Vista Traseira

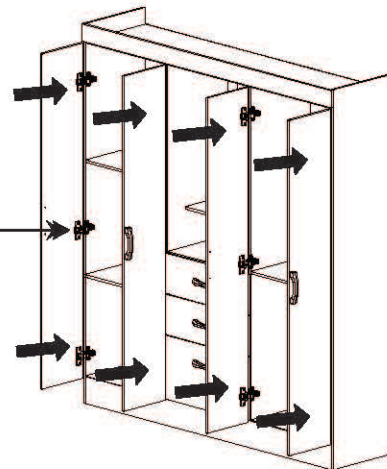

Móvel Pre - Montado

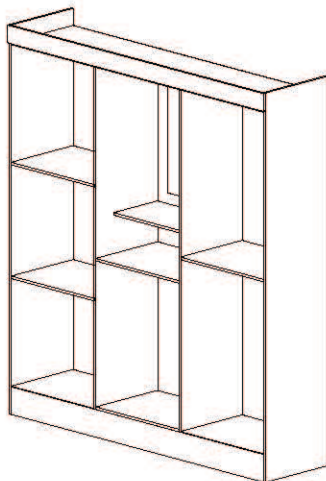

Móvel Montado



Nº	Descrição da Peça	QUANT
01	Tampo superior	1
02	Lateral esquerda	1
03	Lateral direita	1
04	Divisória esquerda	1
05	Divisória direita	1
06	Prateleiras/base	4
07	Tampo gaveteiro	1
08	Prateleiras central	1
09	Rodapé frontal	1
10	Rodapé traseiro	1
11	Divisória de rodapé	4
12	Contra fundo de gaveta	2
13	Lateral de gaveta	4
14	Moldura	1
15	Frente de gaveta	2
16	Porta	4
17	Frente da sapateira	1
18	Fundo de gaveta	2
19	Fundo base	2
20	Fundo lateral	2
21	Fundo central	1
22	Divisória central de rodapé	1

Termo de Garantia

A Móveis Josan buscando sempre melhorar o atendimento e compromisso com o cliente descreve abaixo os termos de garantia de produto.

- 1- Com a finalidade de melhorar e agilizar nosso controle operacional, apenas será válido o pedido de assistência técnica mediante apresentação deste documento preenchido e presente da etiqueta do produto e nota fiscal anexada.
- 2- Do cliente segue os seguintes direitos e deveres para obter do direito de garantia do produto:
 - 2.1- No momento da entrega do produto, as caixas devem ser manipuladas e armazenadas com cuidado pelo profissional do estabelecimento da compra.
 - 2.2- Produtos transportados e avariados em carros de terceiros não terão direito à garantia do produto.
 - 2.3- As caixas deverão ser abertas somente pelo profissional habilitado da loja no momento da montagem.
 - 2.4- A montagem do produto deverá ser feita somente pelo profissional habilitado do estabelecimento da compra do produto, caso contrário lhe implicará na extinção da garantia do produto.
 - 2.5- A limpeza do móvel deverá ser feita somente com flanela lisa levemente umedecida com água.
 - 2.6- Evitar a exposição do produto ao sol e a umidade, a decorrência destes dois fatores levará à aceleração do desgaste da tonalidade, durabilidade, tal como o desgaste de seus acessórios.

2.7- Constatado algum problema no produto que não seja devido ao mal uso do mesmo, será trocada as peças avariadas, ficando vedada uma eventual troca se isso não se fizer necessário.

2.8- Para acionar a garantia do produto entrar em contato com o estabelecimento da compra do móvel.

2.9- Prazo de garantia: 90 dias contados à partir da entrega ao estabelecimento da compra e após emissão da nota fiscal da compra do produto.

3- Da empresa (Móveis Josan), cabe os seguintes direitos e deveres:

3.1- A empresa tem o direito e dever de atender ao pedido de garantia no prazo máximo de 30 dias úteis, após o contato do estabelecimento da compra do produto, através do envio deste documento preenchido.

3.2- Cabe ao estabelecimento da compra do produto o dever de enviar as peças danificadas para empresa (Móveis Josan) para análise do defeito, após ser feita a assistência.

3.3- A empresa não se responsabiliza por montagens efetuadas por terceiros.

3.4- Danos decorrentes de desmontagem do produto por qualquer eventual motivo, implicará ao cliente a perda do direito de garantia do produto.

3.5- N° nota fiscal: _____

3.6- Estabelecimento de compra: _____

3.7- N° peça solicitada: _____

Lote: _____ Qtd: _____

3.8- Motivo do pedido: _____

email: assistenciamj@hotmail.com

Fone: 81. 9 9779 - 8886 / 3648 - 1009