

# PLANILHA DE MONTAGEM

CÓD: 3936 - ROUPEIRO VENUSTE 6 PORTAS



Caro montador, sua colaboração é muito importante para garantir a qualidade e beleza de nossos produtos.

## Colocação da Moldura

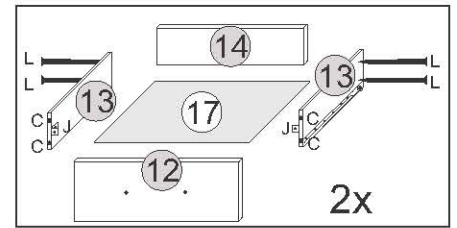
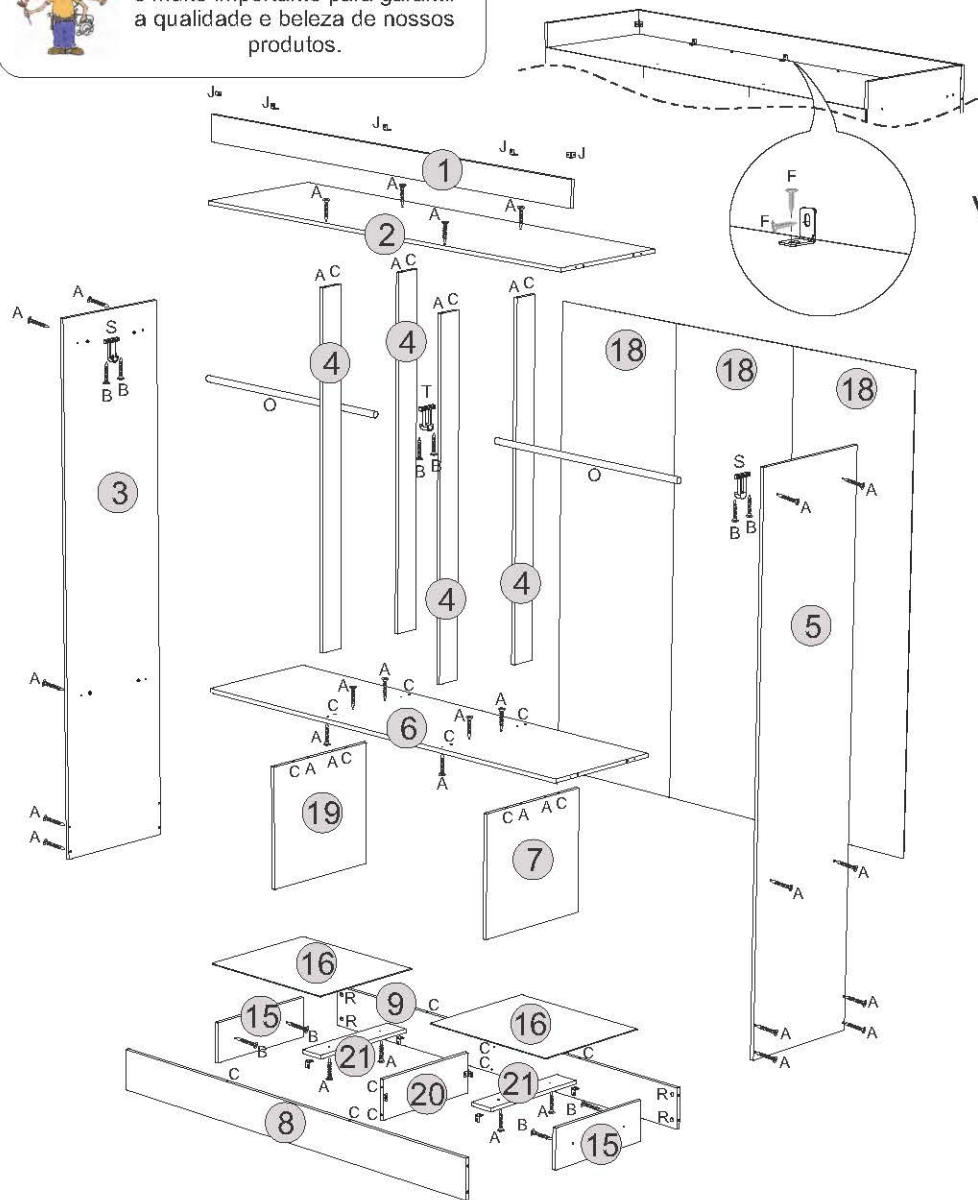

## Vista traseira

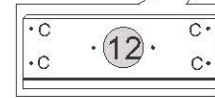

## Fixação de fundo

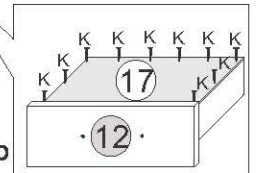

Obrigatório usar calço distanciador nas dobradiças para não estourar, ou apresentar ondulações na parte externa.

## IMPORTANT!

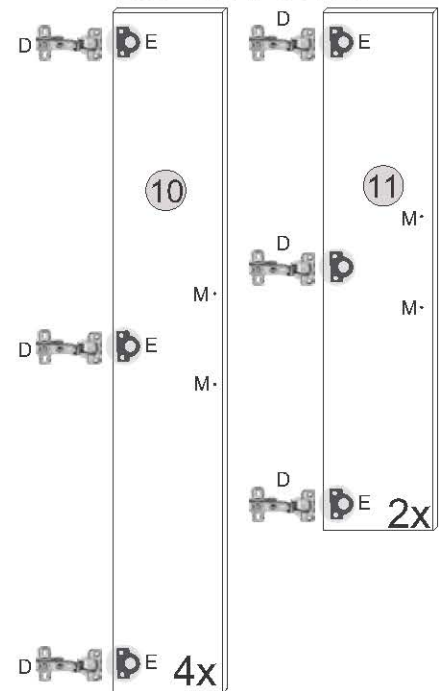

<b>A</b> Parafuso C. Chata 4.0x40 32x	<b>B</b> Parafuso C. Flang. 4.0x20 10x	<b>C</b> Cavilha 6x30 Madeira 36x
<b>D</b> Dobradiça 26mm 18x	<b>E</b> Calço Distanciador Dobradiça 18x	<b>F</b> Parafuso C. Chata 3,5x12 118x
<b>G</b> Corrediças 350mm 02x	<b>I</b> Fixador Fundo 24x	<b>J</b> Cantoneira 18x18 Metal 15x
<b>K</b> Prego 10x10cc 132x	<b>L</b> Prego 12x15cc 08x	<b>M</b> Parafuso C. Chata 4.0x25 16x
<b>N</b> Puxador 08x	<b>O</b> Cabideiro 717mm 02x	<b>P</b> Pés 06x
<b>Q</b> Adesivo Logomarca 01x	<b>R</b> Porca Cilíndrica 08x	<b>S</b> Suporte Cabide U Fechado 02x
<b>T</b> Suporte Cabide U Aberto 01x	<b>U</b> Parafuso C. Flang. 3,5x12 24x	

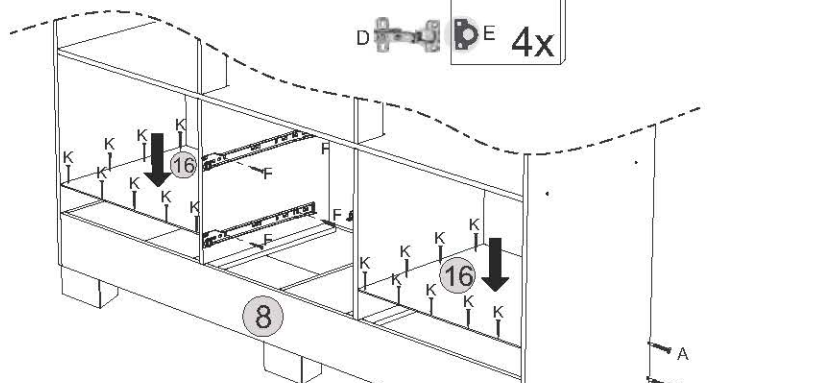

## Fixação dos Rodapés e dos Fundos (Base)

## Ferramentas Necessárias



# PLANILHA DE MONTAGEM

CÓD: 3936 - ROUPEIRO VENUSTE 6 PORTAS

móveis  
**Josan**

## Móvel Vista Traseira

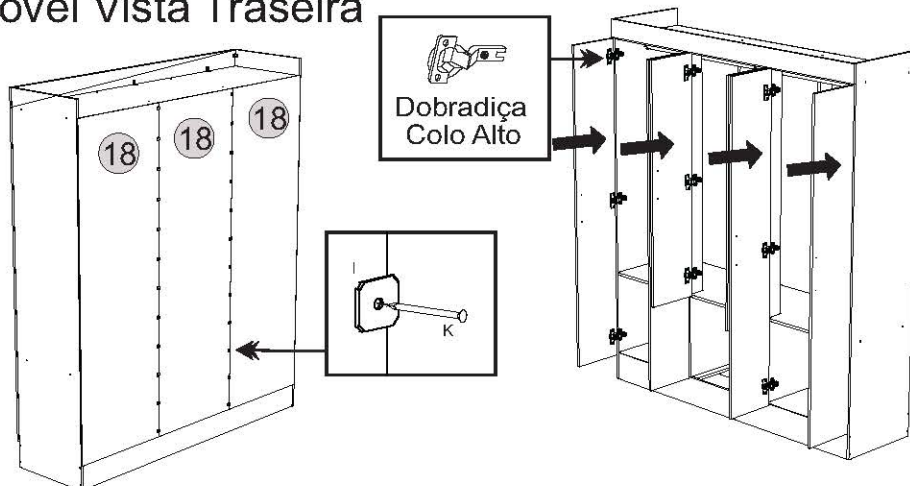

## Móvel Pre - Montado

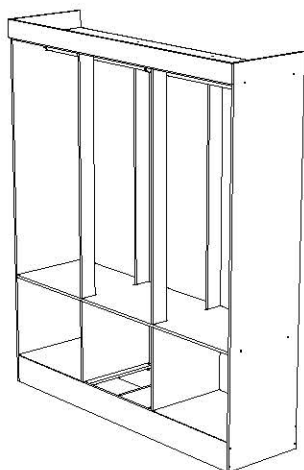

## Móvel Montado

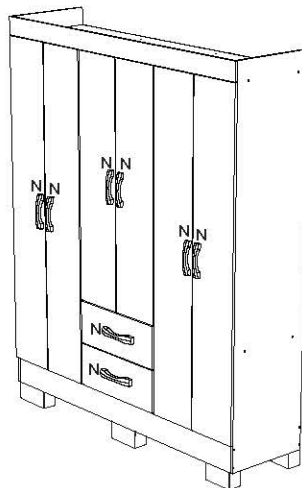

Item	Nome da Peça	Qtde
1	MOLDURA	1
2	TAMPO SUPERIOR	1
3	LATERAL ESQUERDA	1
4	MONTANTE DIREITO/ESQUERDO	4
5	LATERAL DIREITA	1
6	TAMPO GAVETEIRO	1
7	DIVISÓRIA DIREITA GAVETEIRO	1
8	RODAPÉ FRONTAL	1
9	RODAPÉ TRASEIRO	1
10	PORTA GRANDE	4
11	PORTA PEQUENA	2
12	FRENTE GAVETA	2
13	LATERAL GAVETA	4
14	CONTRAFUNDO	2
15	DIVISÓRIA LATERAL RODAPÉ	2
16	FUNDO BASE	2
17	FUNDO GAVETA	2
18	FUNDO ROUPEIRO	3
19	DIVISÓRIA ESQUERDA GAVETEIRO	1
20	DIVISÓRIA CENTRAL RODAPÉ	1
21	DIVISÓRIA HORIZONTAL RODAPÉ	2

## Termo de Garantia

A Móveis Josan buscando sempre melhorar o atendimento e compromisso com o cliente descreve abaixo os termos de garantia de produto.

- Com a finalidade de melhorar e agilizar nosso controle operacional, apenas será válido o pedido de assistência técnica mediante apresentação deste documento preenchido e presente da etiqueta do produto e nota fiscal anexada.
- Do cliente segue os seguintes direitos e deveres para obter do direito de garantia do produto:
  - No momento da entrega do produto, as caixas devem ser manipuladas e armazenadas com cuidado pelo profissional do estabelecimento da compra.
  - Produtos transportados e avariados em carros de terceiros não terão direito à garantia do produto.
  - As caixas deverão ser abertas somente pelo profissional habilitado da loja no momento da montagem.
  - A montagem do produto deverá ser feita somente pelo profissional habilitado do estabelecimento da compra do produto, caso contrário lhe implicará na extinção da garantia do produto.
  - A limpeza do móvel deverá ser feita somente com flanela lisa levemente umedecida com água.
  - Evitar a exposição do produto ao sol e a umidade, a decorrência destes dois fatores levará à aceleração do desgaste da tonalidade, durabilidade, tal como o desgaste de seus acessórios.

2.7- Constatado algum problema no produto que não seja devido ao mal uso do mesmo, será trocada as peças avariadas, ficando vedada uma eventual troca se isso não se fizer necessário.

2.8- Para acionar a garantia do produto entrar em contato com o estabelecimento da compra do móvel.

2.9- Prazo de garantia: 90 dias contados à partir da entrega ao estabelecimento da compra e após emissão da nota fiscal da compra do produto.

3- Da empresa (Móveis Josan), cabe os seguintes direitos e deveres:

3.1- A empresa tem o direito e dever de atender ao pedido de garantia no prazo máximo de 30 dias úteis, após o contato do estabelecimento da compra do produto, através do envio deste documento preenchido.

3.2- Cabe ao estabelecimento da compra do produto o dever de enviar as peças danificadas para empresa (Móveis Josan) para análise do defeito, após ser feita a assistência.

3.3- A empresa não se responsabiliza por montagens efetuadas por terceiros.

3.4- Danos decorrentes de desmontagem do produto por qualquer eventual motivo, implicará ao cliente a perda do direito de garantia do produto.

3.5- N° nota fiscal: \_\_\_\_\_

3.6- Estabelecimento de compra: \_\_\_\_\_

3.7- N° peça solicitada: \_\_\_\_\_

Lote: \_\_\_\_\_ Qtd: \_\_\_\_\_

3.8- Motivo do pedido: \_\_\_\_\_

email: assistenciamj@hotmail.com

Fone: 81. 9 9779 - 8886 / 3648 - 1009

Revisão: 01