

PLANILHA DE MONTAGEM

CÓD: 4229 - ROUPEIRO VENERABILE

móveis
Josan



Caro montador, sua colaboração é muito importante para garantir a qualidade e beleza de nossos produtos.

Ferramentas Necessárias



Colocação da Moldura

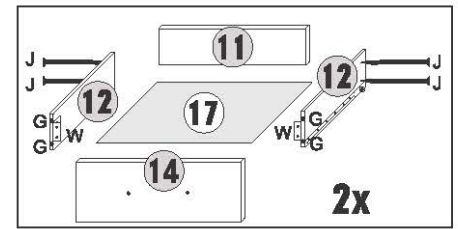
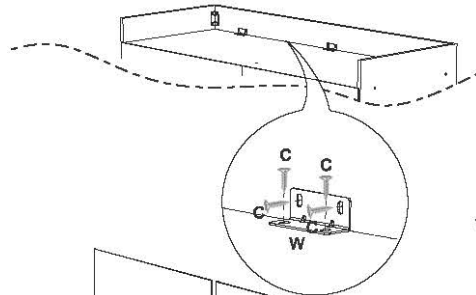

Vista traseira

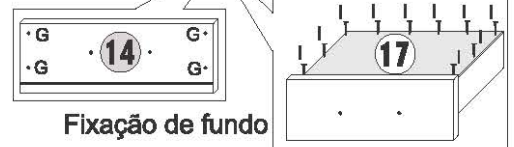

Caro montador, sua colaboração é muito importante para garantir a qualidade e beleza de nossos produtos.

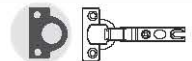

Obrigatório usar calço distanciador nas dobradiças para não estourar, ou apresentar ondulações na parte externa.

IMPORTANT!

Detalhe Fixação Espelho

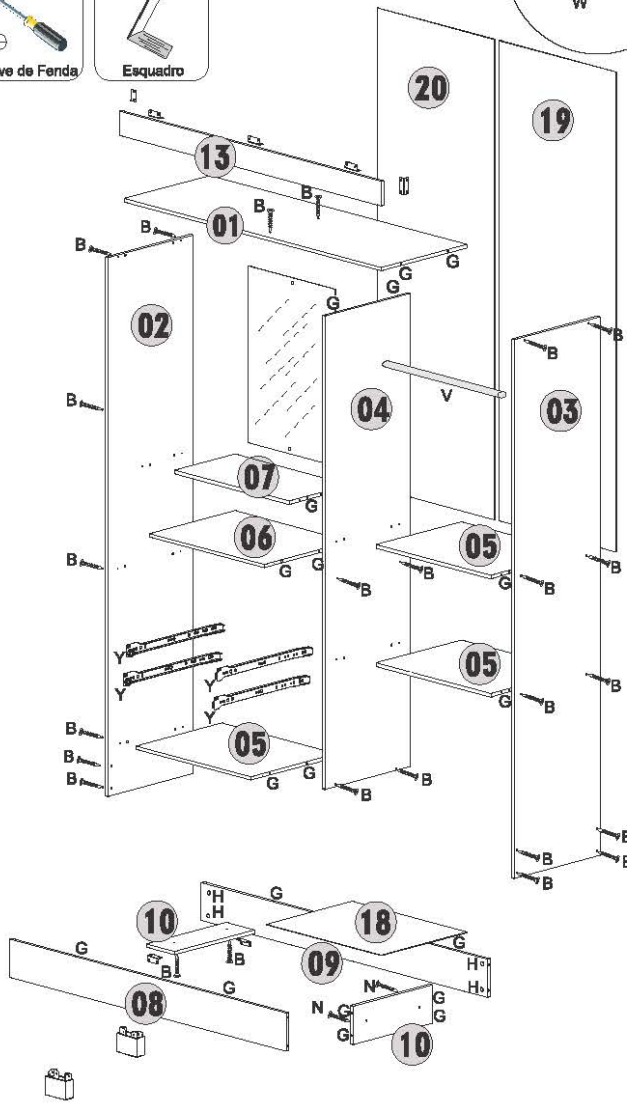
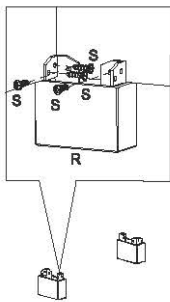
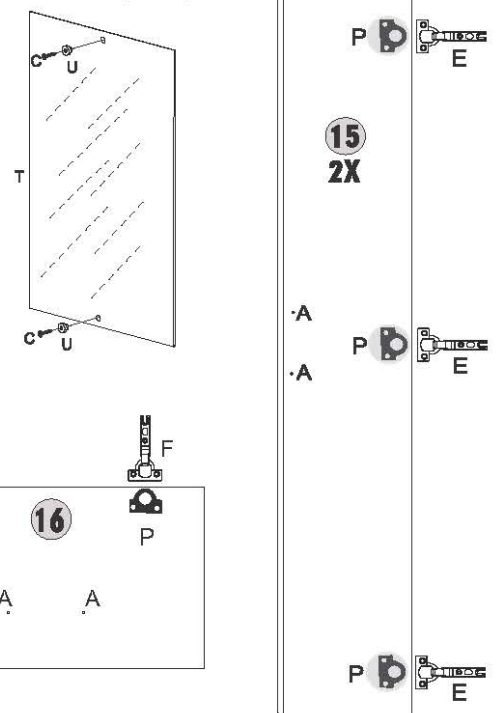

A 10x PF MAD 4,0 X 25 C. CHATA PH8	B 38x PF MAD 4,0 X 40 C. CHATA PH8	C 100x PF MAD 3,5 X 12 C. ESPECIAL CHATA PH8	D 08x CALÇO DOBRADIÇA 8MM
E 06x DOBRADIÇA 28MM COLO ALTO	F 02x DOBRADIÇA 28MM RETA	G 38x CAVILHA 06 X 38 MADEIRA	H 8x PORÇA CILINDRICA 12X8
I 120x PREBO 10X10	J 08x PREBO 13X15	K 11x Fixador 13x13	L 02x Suporte Cabide
M 01x Limitador 255 Metal	N 02x PF MAD 4,0 X 20 C. FLANG PH8	O 02x PF MAD 4,0 X 16 C. CHATA PH8	P 08x CALÇO PARA DOBRADIÇA 28MM PLASTICO
Q 05x PUXADOR	R 04x PÉ	S 16x PARAF. 3,5X12 FLANG.	T 1x ESPELHO
U 2x SUPORTE ESPELHO PIND	V 1x VARA DE CABIDE	W 12x CANTONEIRA 40X16X18	Y 02x CORREDIÇA 380MM
Z 1x LOGOMARCA ADESIVA			

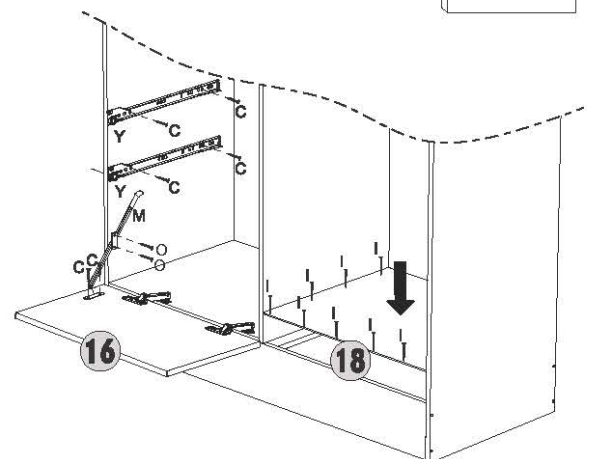

PLANILHA DE MONTAGEM

CÓD: 4229 - ROUPEIRO VENERABILE

móveis
Josan

Móvel Vista Traseira

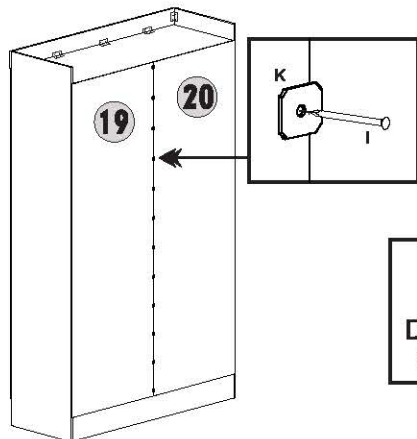

Móvel Vista Traseira

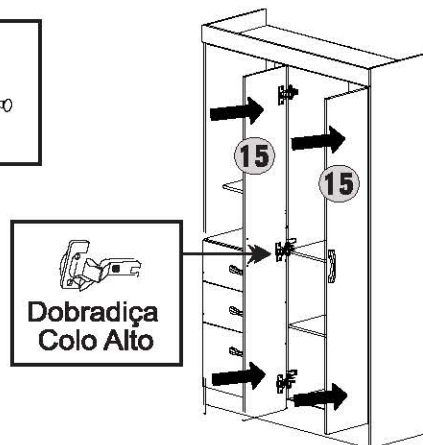

Móvel Pre - Montado

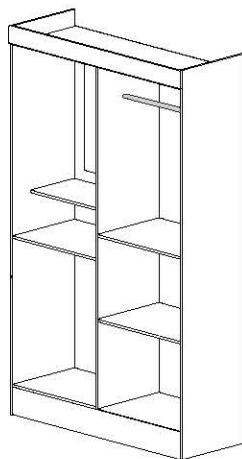

Móvel Montado

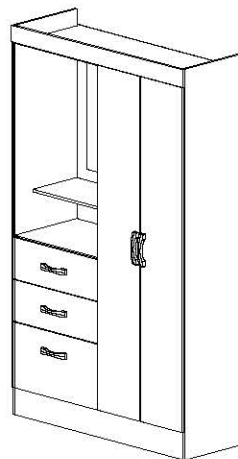

Nº	Descrição da Peça	QUANT.
01	Tampo superior	1
02	Lateral esquerda	1
03	Lateral direita	1
04	Divisória	1
05	Prateleiras/base	3
06	Tampo gaveteiro	1
07	Prateleira central	1
08	Rodapé frontal	1
09	Rodapé traseiro	1
10	Divisória de rodapé	2
11	Contra fundo de gaveta	2
12	Lateral de gaveta	4
13	Moldura	1
14	Frente de gaveta	2
15	Porta	2
16	Frente da sapateira	1
17	Fundo de gaveta	2
18	Fundo base	1
19	Fundo direito	1
20	Fundo esquerdo	1

Termo de Garantia

A Móveis Josan buscando sempre melhorar o atendimento e compromisso com o cliente descreve abaixo os termos de garantia de produto.

- Com a finalidade de melhorar e agilizar nosso controle operacional, apenas será válido o pedido de assistência técnica mediante apresentação deste documento preenchido e presente da etiqueta do produto e nota fiscal anexada.
- Do cliente segue os seguintes direitos e deveres para obter do direito de garantia do produto:
 - No momento da entrega do produto, as caixas devem ser manipuladas e armazenadas com cuidado pelo profissional do estabelecimento da compra.
 - Produtos transportados e avariados em carros de terceiros não terão direito à garantia do produto.
 - As caixas deverão ser abertas somente pelo profissional habilitado da loja no momento da montagem.
 - A montagem do produto deverá ser feita somente pelo profissional habilitado do estabelecimento da compra do produto, caso contrário lhe implicará na extinção da garantia do produto.
 - A limpeza do móvel deverá ser feita somente com flanela lisa levemente umedecida com água.
 - Evitar a exposição do produto ao sol e a umidade, a decorrência destes dois fatores levará à aceleração do desgaste da tonalidade, durabilidade, tal como o desgaste de seus acessórios.

2.7- Constatado algum problema no produto que não seja devido ao mal uso do mesmo, será trocada as peças avariadas, ficando vedada uma eventual troca se isso não se fizer necessário.

- Para acionar a garantia do produto entrar em contato com o estabelecimento da compra do móvel.
- Prazo de garantia: 90 dias contados à partir da entrega ao estabelecimento da compra e após emissão da nota fiscal da compra do produto.
- Da empresa (Móveis Josan), cabe os seguintes direitos e deveres:
 - A empresa tem o direito e dever de atender ao pedido de garantia no prazo máximo de 30 dias úteis, após o contato do estabelecimento da compra do produto, através do envio deste documento preenchido.
 - Cabe ao estabelecimento da compra do produto o dever de enviar as peças danificadas para empresa (Móveis Josan) para análise do defeito, após ser feita a assistência.
 - A empresa não se responsabiliza por montagens efetuadas por terceiros.
 - Danos decorrentes de desmontagem do produto por qualquer eventual motivo, implicará ao cliente a perda do direito de garantia do produto.

3.5- N° nota fiscal: _____

3.6- Estabelecimento de compra: _____

3.7- N° peça solicitada: _____

Lote: _____ Qtd: _____

3.8- Motivo do pedido: _____

email: assistenciamj@hotmail.com

Fone: 81. 9 9779 - 8886 / 3648 - 1009